

Link do produktu: <https://skypack.pl/pionowa-maszyna-pakujaca-qb-320-p-139.html>

Pionowa maszyna pakująca QB-320

Cena brutto	135 300,00 zł
Cena netto	110 000,00 zł
Dostępność	Dostępny
Numer katalogowy	QB-320
Maksymalna długość opakowania	200 [mm]
Maksymalna szerokość folii	320 [mm]
Max. szybkość pakowania	60 op./min
Maksymalna szerokość opakowania	150 [mm]
Sposób odmierzenia dawki	Odmierzanie ręczne

Opis produktu

Pionowa maszyna pakująca **QB-320**

Pionowa maszyna pakująca JT-320 to maszyna wyposażona w **system dozowania ręcznego**. Jest to system stworzony do szybkiego dozowania produktów luźnych jak np. cukierki, śrubki oraz produkty, które trudno wydozować w inny sposób aniżeli podawanie ręczne. Jest to maszyna możliwie jak najbardziej uniwersalna. Proces polega na włożeniu do poruszających się kubków tych elementów jakie mają być zapakowane do torebek. Wszystko co znajdzie się w kubkach zostanie wrzucone do opakowania foliowego.

- Maszyna wyposażona w **serwo motory firmy Panasonic**, które zapewniają stabilność pakowania, szybkość oraz możliwość zmian parametrów z poziomu dotykowego ekranu
- Pneumatyka firmy **FESTO**, PLC firmy **Siemens**
- Cała** maszyna wykonana w **stali nierdzewnej 304**
- Zgrzewadło **posuwiste do zwiększenia wydajności!**

W podanej cenie:

- Kubekowy podajnik produktów
- Pionowa maszyna pakująca QB-320
- Ustniki na 3 różne szerokości opakowania: 55 [mm]; 75 [mm]; 110 [mm]
- Drukarka serii, daty przydatności
- Taśmociąg odbiorczy 45 st.
- Stół odbiorczy

Specyfikacja maszyny pakującej:

- **Model:** QB-320 (VFFS)
- **Długość opakowania:** 50-200 [mm]
- **Szerokość opakowania:** 40-150 [mm]
- **Szerokość folii:** max. 320 [mm]
- **Zakres dozowania:** ręczne
- **Średnica zewnętrzna folii:** max. 300 [mm]
- **Rodzaj zgrzewadeł:** zgrzewadło posuwiste do zwiększenia wydajności
- **Szybkość pakowania:** ok. 20 - **60 opakowań/min**
- **Rodzaj napędu:** 3 x serwo motory **Panasonic**
- **Czujnik fotoelektryczny:** Tak (praca z zadrukowaną folią)
- **Sterowanie:** Panel dotykowy TOUCH SCREEN, interfejs HMI firmy **Siemens**
- **Pneumatyka:** FESTO
- **Zasilanie:** 220V, 50/60 Hz + **pneumatyczne**
- **Moc:** 3.3 kW
- **Zapotrzebowanie na powietrze:** >6 kg/cm², 60 [l/min]
- **Wymiar maszyny:** 1200 x 700 x 2620 mm [W x L x H]
- **Waga:** 500 kg
- **Budowa:** cała maszyna wykonana ze stali nierdzewnej **S304**

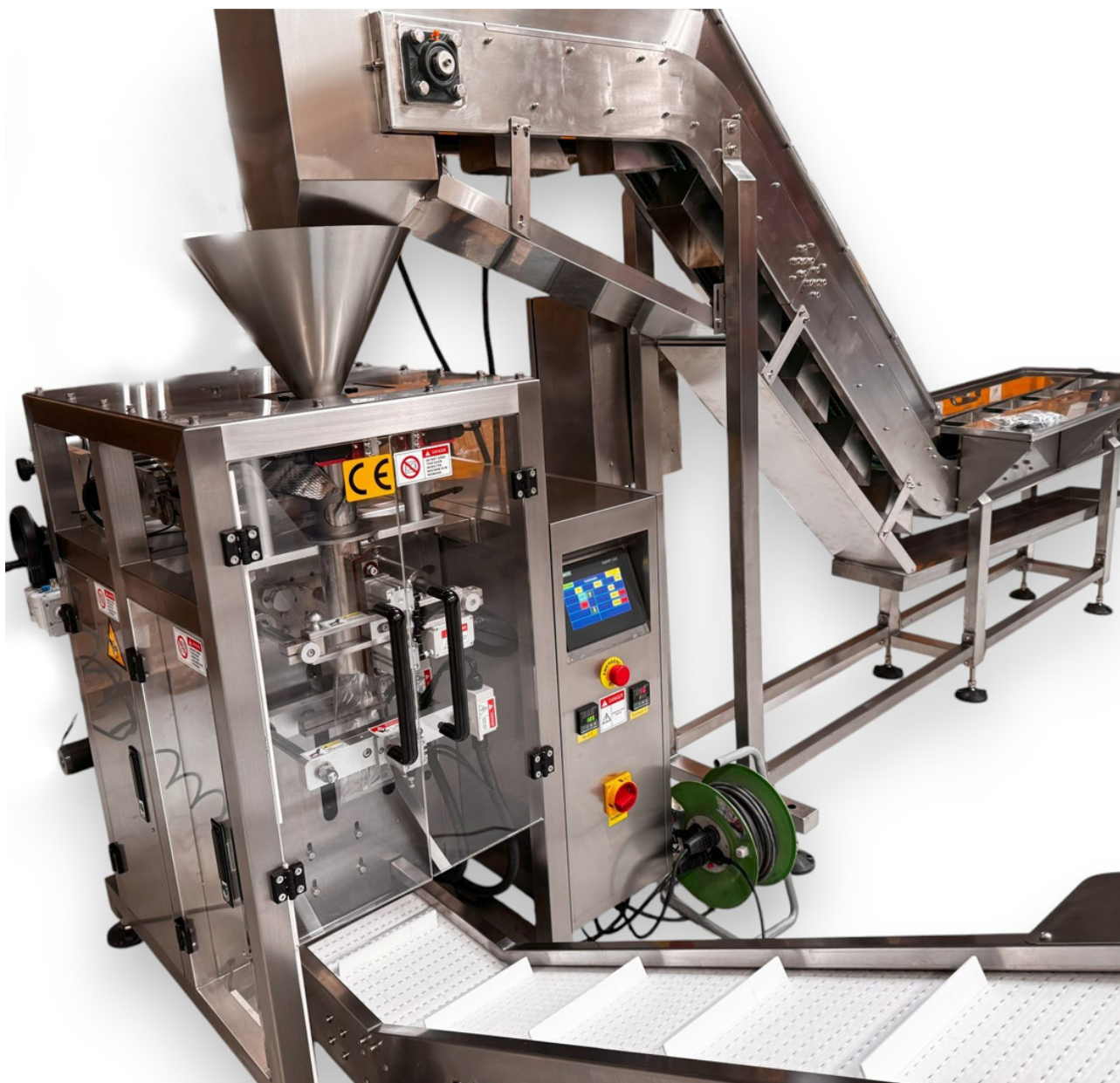

Wymiar całej linii:

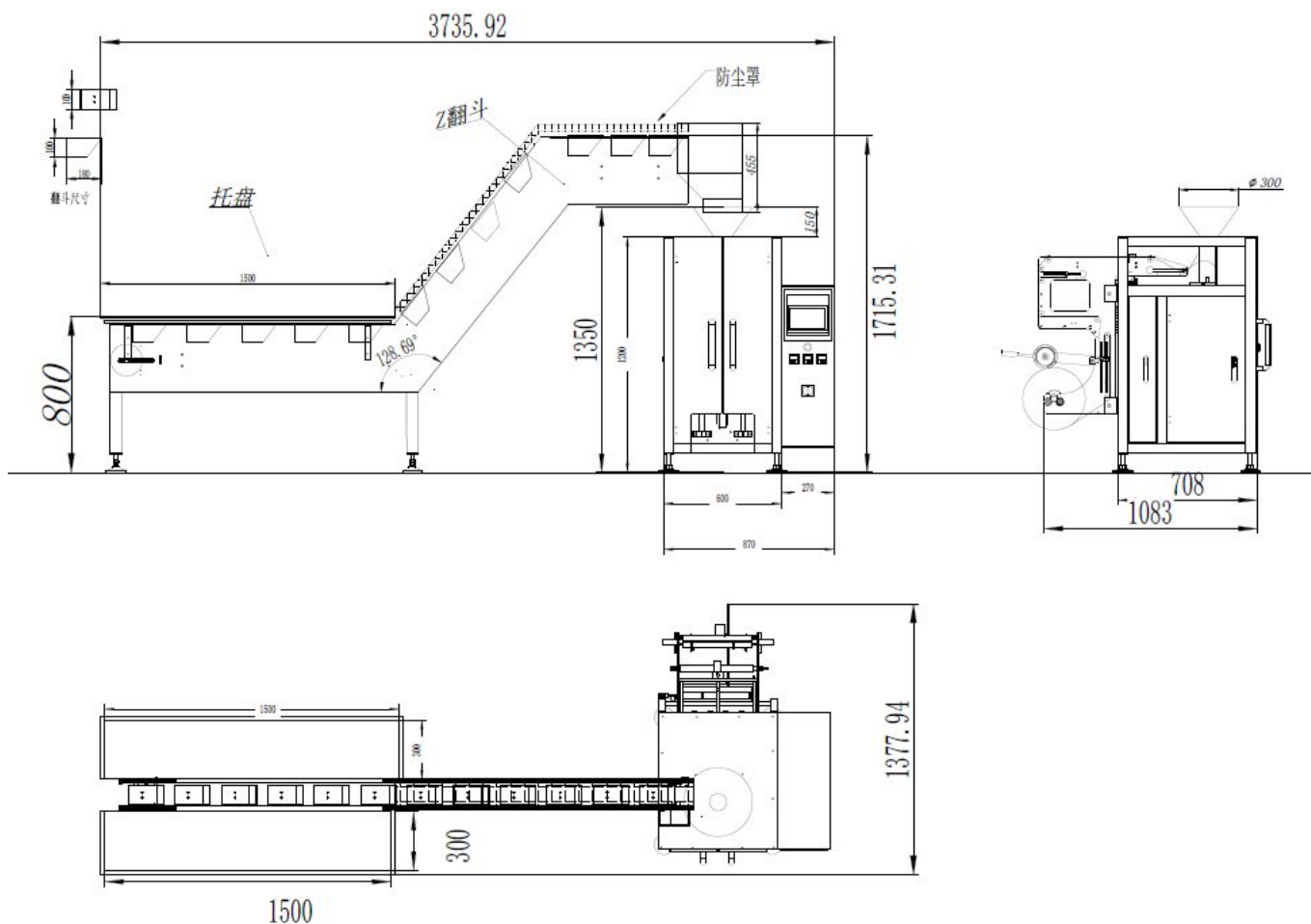

Jeżeli podane wyżej parametry nie pasują pod Państwa produkt, przedstawimy inne rozwiązanie. Zaoferujemy inną maszynę która spełni Państwa oczekiwania. Możemy również zmodyfikować maszynę montując w niej inne podzespoły jak inny rodzaj noży, zgrzewadło itp.

Ponadto jesteśmy w stanie w pełni zautomatyzować proces pakowania poprzez dobranie innych elementów maszyn, które wyeliminują proces ludzki podczas pakowania.

Maszyna wyposażona w:

- **3 serwo motory Panasonic,**
- **pneumatyka firmy FESTO,**
- interfejs HMI firmy **Siemens,**
- **zgrzewadło posuwiste** o zwiększonej wydajności,
- ustniki na 3 różne szerokości opakowania: 55 [mm]; 75 [mm]; 110 [mm],
- **drukarka do nanoszenia daty i numeru serii**
- kubekowy podajnik produktów,
- taśmociąg odbiorczy 45 st.,
- stół odbiorczy,
- **cała maszyna wykonana ze stali nierdzewnej 304,**
- czujnik fotoelektryczny do pracy z zadrukowaną folią,
- łatwe przebrojenie i obsługa,
- możliwość personalizacji (np. zmiana formy worka) - dodatkowo płatna,
- panel PLC (zmiana długości opakowania, zmiana szybkości pakowania, czasy podawania produktu, czasy zmknięć zgrzewadła itp),
- pamięć parametrów pakowanych produktów,

-
- licznik spakowanych produktów,
 - elektroniczny system regulacji temperatury,
 - do wyboru rodzaj zgrzewu: ryflowany pionowo, poziomo, kropki, cięcie zig-zag lub proste,
 - elementy ruchome w maszynie zabezpieczone są przez przezroczyste obudowy z pleksi chroniące operatora obsługującego maszynę,
 - wyświetlanie aktualnego statusu maszyny i komunikatów o błędach,
 - Instrukcja w **języku polskim**

Opcje dodatkowe o jakie można doposażyć maszynę:

- drukarka termotransfer firmy Markem do zaawansowanych wydruków (kody kreskowe, zmienna godzina, wiele wierszy itp)
- dziurkacz folii
- **dodatkowe ustniki (formery) do zmiany szerokości opakowań**
- systemy kontroli wagi lub detekcji metalu
- etykietarka do automatycznego aplikowania etykiet na folię
- wykrojnik euro zawieszki wykonujący euro dziurkę na zgrzewie
- dozownik gazu do pakowania produktów spożywczych
- przedłużona gwarancja do **24 m-cy**
- instalacja + szkolenie w siedzibie klienta

Wszzechstronna pionowa maszyna pakująca - QB-320

- Model **QB-320** – pionowa maszyna pakująca typu VFFS z ręcznym dozowaniem; idealna na start i dla średnich linii produkcyjnych
- Zakres formatu opakowania: długość 50-200 mm, szerokość 40-150 mm
- Maksymalna szerokość folii: 320 mm
- Prędkość pakowania do 60 opakowań/min (zależnie od produktu, formatu i rodzaju foliowania)

Do pracy produkcyjnej - niezawodność i łatwość obsługi

- Lekki dozownik ręczny – idealny tam, gdzie wymagana jest prosta konfiguracja i elastyczność przy zmianie produktów
- Możliwość instalacji w wielu branżach: spożywczej, chemicznej, kosmetycznej – dzięki uniwersalnemu zakresowi formatu
- Małe wymagania projektowe co do strefy obsługi – kompaktowy footprint i intuicyjny panel operatora

Budowa i trwałość konstrukcji

- Kontaktujące produkt elementy wykonane z wysokiej jakości materiałów – co zapewnia higienę i łatwe czyszczenie
- Rama i podzespoły konstrukcyjne zaprojektowane pod intensywną eksploatację – mniejsza awaryjność, niższe koszty serwisowania
- Standardowe bezpieczeństwo i ergonomia operatora – prosta obsługa, szybkie ustawienia formatu i zmiana folii

Wydajność i efektywność

- Do 60 opakowań na minutę – przy odpowiednim formacie i materiale folii
- Zachowana wysoka jakość zgrzewu i wykonania nawet przy maksymalnych prędkościach
- Zmiana formatu w krótkim czasie – dzięki prostemu ustawianiu długości i szerokości opakowania

☐☐ **Dlaczego warto wybrać QB-320?**

- Świetny stosunek ceny do funkcjonalności – optymalne rozwiązanie dla firm w fazie rozwoju
- Uniwersalność – szeroki zakres formatów i możliwość pracy z różnymi typami produktów
- Serwis i wsparcie w Polsce – szybka dostępność części i wsparcie techniczne od Skypack

☐☐ **Skontaktuj się z nami** i sprawdź, jak maszyna QB-320 może usprawnić Twój proces pakowania – zwiększyć wydajność, obniżyć koszty i poprawić jakość opakowań!

Jak pracuje maszyna: