

Automatyczna dozownica GML-100

Cena brutto	95 000,00 zł
Cena netto	77 235,77 zł
Dostępność	Dostępny
Numer katalogowy	GML-100
Ilość głowic nalewających	4
Maksymalna doza	100 [ml]
Minimalna doza	10 [ml]

Opis produktu

Automatyczna linia nalewająca **GML-100**

- ☐ Maszyna wyposażona w **nurkujące nalewaki- ograniczają pienienie przy wyjściu z butelki**
- ☐ **System Anti-Drop**, zabezpieczający przed skraplaniem
- ☐ Przeznaczona **do produktów płynnych oraz poślitych** jak np. napoje, szampony (w przypadku dozowania **produktów gęstych** jak ketchup, majonez) dodaj opcję u góry aukcji "**dozowanie gęstych produktów**". Maszyna zostanie wyposażona w dodatkowy zbiornik na górze maszyny.
- ☐ Szybkość dozowania: do **960 butelek/h**

Specyfikacja maszyny:

- **Model:** GML-100
- **Dozowanie w przedziale:** 10-100 [ml]
- **Ilość głowic nalewających:** 4 [szt]
- **Szybkość dozowania:** do ok. 960 [butelek/h]
- **Minimalna średnica butelki:** 20 [mm]
- **Maksymalna średnica butelki:** 100 [mm]
- **Maksymalna wysokość butelki:** 200 [mm]
- **Pojemność zbiornika:** brak
- **Sterowanie:** Panel dotykowy TOUCH SCREEN, interfejs HMI
- **Długość taśmociągu:** 2000 [mm]
- **Zabezpieczenie, obudowa (drzwi):** NIE
- **Tłoki:** AirTac
- **Ciśnienie pracy:** 0,6-0,7 [Mpa]
- **Dokładność nalewania:** +/- 1%
- **Wymiar maszyny:** 2000 x 1600 x 2000 [mm]
- **Zasilanie:** pneumatyczne + elektryczne 1500W
- **Waga:** 350 [kg]
- **Budowa. materiał:**

- stal nierdzewna, gatunek 304 - maszyna
- stal nierdzewna, gatunek 316 - kontakt z produktem

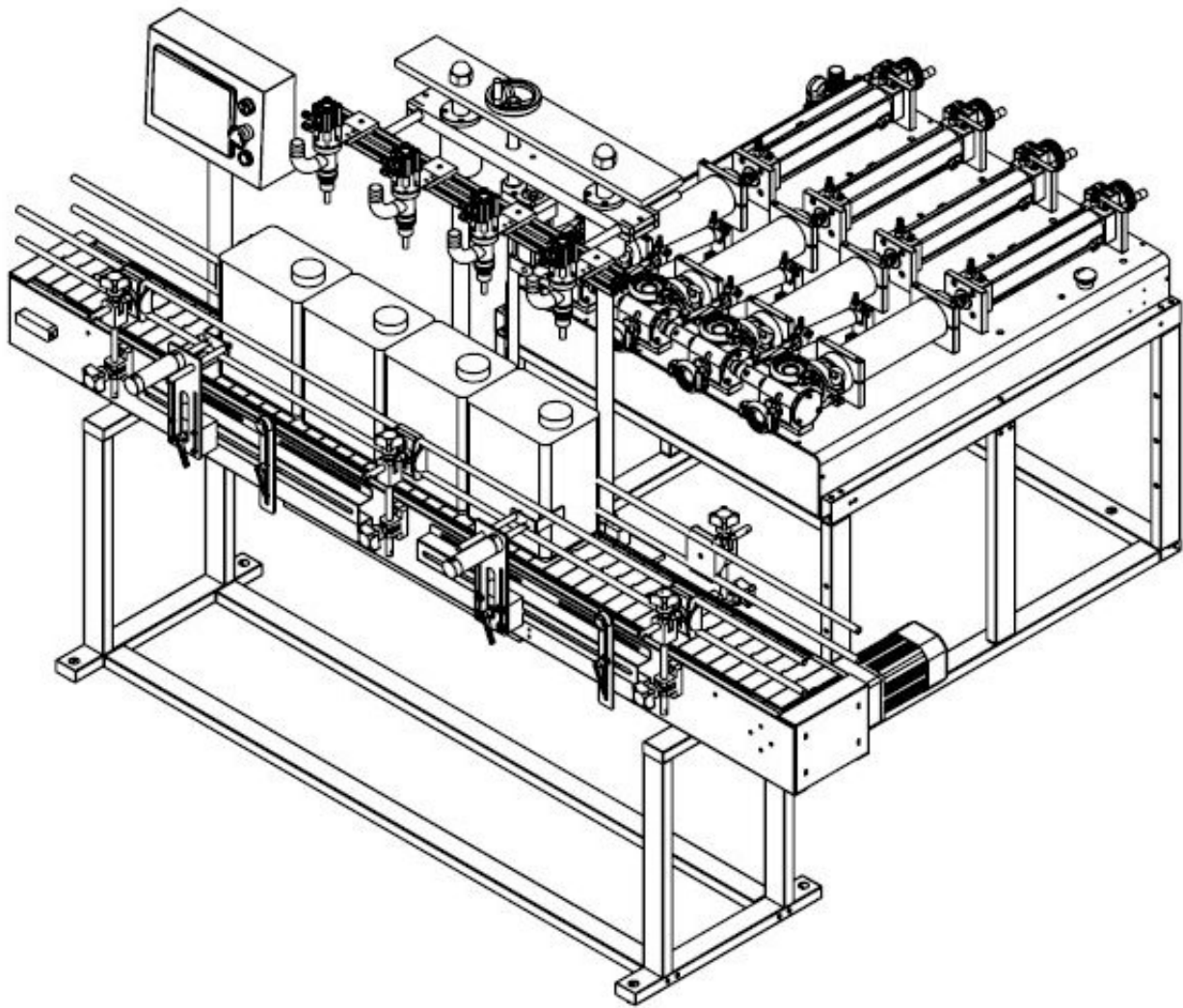

Jeżeli podane wyżej parametry nie pasują pod Państwa produkt, przedstawimy inne rozwiązanie. Zaoferujemy inną maszynę która spełni Państwa oczekiwania. Możemy również zmodyfikować maszynę montując w niej inne podzespoły jak więcej nalewaków aby uzyskać większą wydajność, zmienić parametry butelki, dostawić automatyczną zakręcarkę, itp.

Ponadto jesteśmy w stanie w pełni zautomatyzować proces rozlewania poprzez dobranie innych elementów maszyn, które wyeliminują proces ludzki podczas pakowania.

Maszyna wyposażona w:

- automatyczny system **opuszczania i podnoszenia nalewaków**,
- system **Anti-Drop**, zabezpieczający przed skraplaniem,
- licznik czasu napełniania butelki,
- **tłokowy system** napełniania butelek,
- czujnik butelek (gdy brak butelki na taśmie, maszyna nie uruchomi nalewaka na danej głowicy),
- licznik napełnionych butelek,
- **dotykowy ekran** do sterowania funkcjami maszyny,
- raport i sygnalizacja błędów,
- **manualne ustawianie dozy dla każdego nalewaka**,

-
- wyświetlanie aktualnego statusu maszyny i komunikatów o błędach,
 - Instrukcja obsługi

Opcje dodatkowe o jakie można doposażyć maszynę:

- zmiana dozy jak np. 5-50ml; 30-300ml; 50-500ml; 100-1000ml; 500-5000ml
- większa ilość głowic nalewających do zwiększenia wydajności,
- dłuższy tasmociąg,
- możliwość podłączenia dodatkowo zakręcarki, maszyny etykietującej,
- stół podawczy, odbiorczy,
- wymiana na tłoki FESTO,
- przedłużona gwarancja do **24 m-cy**
- instalacja + szkolenie w siedzibie klienta

☐Automatyczna nalewaczka tłokowa - 4 głowice

- Model GML-100; **10-100 ml, 4 głowice** – idealna do płynów i półpłynów (olejki, szampony, detergenty, soki itp.)
- Zbiornik z płynem może być ustawiony na podłodze – maszyna zaciąga płyn rurami, co ułatwia pracę i zapewnia higienę.
- Wykonana ze stali nierdzewnej 304 (opcja 316) – odporna na korozję i łatwa w utrzymaniu czystości.

☐Nowoczesne sterowanie i wysoka precyzja

- Zakres dozowania: **10-100 ml**, co daje dużą elastyczność przy różnych produktach.
- Szybkość: do ok. 1000 butelek/h przy butelkach 100 ml.
- System **Anti-Drop** – zabezpiecza przed kapaniem podczas nalewania, co poprawia higienę i minimalizuje straty.

☐Konstrukcja przemysłowa - gotowa do ciężkiej pracy

- Ciśnienie robocze: 0.6-0.7 MPa; zasilanie pneumo-elektryczne.
- Wymiary: około 2000 × 1600 × 2000 mm, waga ~350 kg – stabilna konstrukcja, odpowiednia do zakładów produkcyjnych.
- Opcjonalnie dostępne różne końcówki nalewające (Ø 6-18 mm) – co zwiększa uniwersalność sprzętu.

✂ Efektywność i optymalizacja produkcji

- Automatyzacja dozowania — eliminuje manualne nalewanie, przyspiesza produkcję i redukuje błędy.
- Precyzyjne dozowanie = powtarzalność i mniejsze straty surowca/produktu.
- Możliwość integracji z innymi maszynami pakującymi lub linią produkcyjną, co zwiększa efektywność całego procesu.

☐Dlaczego warto wybrać tę nalewaczkę?

- Wszechstronne zastosowanie – od kosmetyków, przez chemii gospodarczej, po żywność i soki.
- Stal nierdzewna, konstrukcja przemysłowa, system anti-drop i wydajność – dobra inwestycja dla średnich i dużych linii produkcyjnych.
- Elastyczność – łatwa zmiana objętości, regulacja końcówek, możliwość dostosowania pod różne opakowania.

☑ **Skontaktuj się z nami** i dowiedz się, jak automatyczna nalewaczka GML-100 może usprawnić Twoją linię produkcyjną, zwiększyć wydajność i zmniejszyć koszty operacyjne!

Produkt posiada dodatkowe opcje:

Dozowanie gęstych produktów: Nie , Tak (+ 11 070,00 zł)